

CATALÓGO

2019



Whirlpool

OPTIMA Inverter



 **YORK**
DISTRIBUIDOR AUTORIZADO



HITACHI



División Corporativa



Asunción, Marzo del 2019

Señores:

Constructores, Inversionistas, Desarrolladores Inmobiliarios, corporaciones Industriales.

Presente:

Un gusto saludarle desde la **División Corporativa de NGO**. Trabajamos en **Soluciones y Tecnología** que generan Ahorro de Energía. **Proyectos, Equipos, Instalación y Mantenimiento**, de:

1. **HVAC** – Acondicionadores de Aire (VRF, Inverter, On/Off)
2. Equipamiento de Edificios (Calefones y Cocina).
3. Lavandería Comercial.

Atendemos los siguientes perfiles de clientes:

1. Constructoras y desarrolladores inmobiliarios.
2. Profesionales de la construcción (Arquitectos e ingenieros)
3. Corporativos, Industrias, Hostelería.

Nuestro Pacto de Confianza, con 74 años de trabajo. Top of Mind 8° año consecutivo en **Acondicionadores de Aire**.

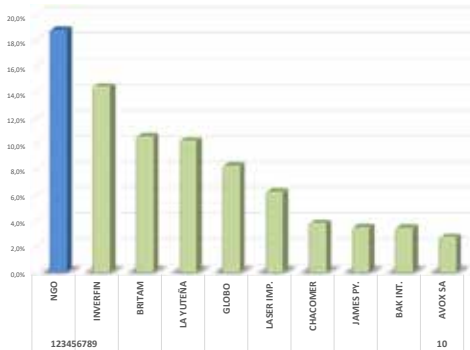

Fuente: Importaciones HVAC Paraguay 2017-2018



Nuestra propuesta de **Valor y Ventaja Competitiva** está en la **experiencia al cliente**: Diseño personalizado, cargas térmicas, opciones en sistemas y equipos, ahorro operacional y solución sostenible.

Tenemos Compromiso Ambiental, Social y Económico con nuestros clientes.

- Soluciones y Tecnología
- Flexibilidad de diseños
- Fácil Instalación.
- Fácil Mantenimiento.
- Experiencia de Confort.



Servicio Técnico y Servicio Post Venta en todo el territorio nacional con más de 100 Servicios Técnicos autorizados y técnicos especialistas.

Gracias por la confianza. Estamos para colaborar con Ud y sus proyectos.

Atentamente,

Ing. Silvio David Alfonso

Sub Gerente División Corporativa
+ 595 981 88 45 77



Sandra Martínez

Analista Comercial
+595 972 282 393

PROYECTOS DESTACADOS



División Corporativa 

N°	PROYECTO	TIPO DE EQUIPO							TOTAL BTU/H	DETALLE
		Pared	Piso Techo	Cassette	Ductos	VRF	Multi Split	Roof Top		
1	EDIFICIO RECOLETA - Asunción								2.747.000	VRF SYSTEM - TOKYO INVERTER
2	SHOW ROOM - Casa NISSEI Ciudad del Este								1.550.000	VRF SYSTEM - HITACHI
3	Edificio Departamento MIRO - Encarnación								2.065.000	Multi Split INVERTER, VRF SYSTEM - TOKYO Optima Inverter
4	Residencia Grupo Zapag - Asunción								1.122.300	VRF SYSTEM - HITACHI
5	Aeropuerto Internacional "Silvio Pettirossi"								2.397.000	VRF SYSTEM - TOKYO Optima Inverter
6	Edificio ISUZU Automotor - Avda Artigas								3.288.000	Splits Ductos DUNHAM BUSH, Cassettes TOKYO
7	Edificio APF - Asociación Paraguaya de Fútbol								2.750.000	Splits CASSETTES Round Flow, TOKYO
8	Edificio Monseñor Rodríguez - Ciudad Del Este								1.200.000	Splits CASSETTES Round Flow, TOKYO
9	Edificio Complejo Industrial TROCIUK - FRAN								2.520.000	COMPACTOS TOKYO
10	SUPERBOX - Mercado Abasto								3.792.000	COMPACTOS TOKYO
11	NSA Logística - Depósito Climatizado Luque								1.080.000	COMPACTOS TOKYO
12	Edificio BALI III - EySA - Altos								2.035.000	Splits Pared, TOKYO



EDIFICIO RECOLETA

Proyecto climatizado con Sistema VRV

Cocina

Anafes empotrables	2
Hornos empotrables	5
Campanas extractoras	8
Purificadores/Extractores	10
Lavavajillas	12
Heladeras	14
Frigobar	22

Confort

Termocalefones	24
Termotanques Vertical & Horizontal	24
Termoducha	24
Acondicionadores de aire	27
Acondicionadores de aire INVERTER	31
Acondicionadores de aire SIST. VRF	37

Gimnasio

Bicicletas	44
Elíptico magnético	44

Lavanderia

Lavarropas	46
Lavasecarropas	52
Lavarropas + Secarropas	53
Secarropas	54



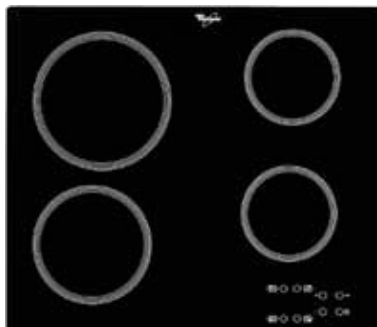

AKT8090L

- Placas vitrocerámicas SCHOTT CERAN®.
- Placas de 21 cm - 18cm - 14cm.
- Touch control al frente con regulador de potencia.
- Indicador de superficie caliente.
- Bloqueo de seguridad.
- Control con terminales libres.
- Potencia: 6200W.
- Procedencia Italia.

Medidas

An. 58 cm.
Alt. 5 cm.
Prof. 51 cm.

Medidas (Base)

An. 56 cm.
Prof. 49 cm.

HORNALLAS

4

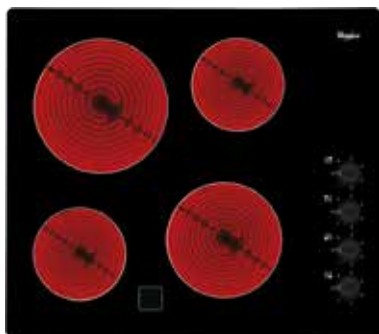

AKT9010NE

- Placas vitrocerámicas SCHOTT CERAN®.
- Mandos laterales a perilla.
- 6 niveles de calentamiento en cada placa.
- Control con terminales libres.
- 6200 W. Procedencia Italia.

Medidas

An. 58 cm.
Alt. 5 cm.
Prof. 51 cm.

Medidas (Base)

An. 56 cm.
Prof. 49 cm.

HORNALLAS

4

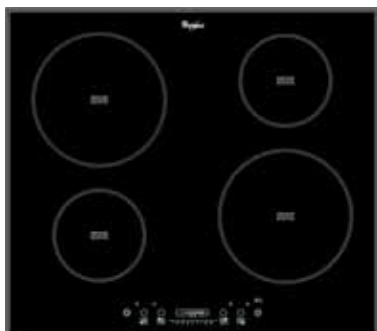

ACM8069BA

- Placas vitrocerámicas SCHOTT CERAN®.
- Estructura vitrocerámica resistente al calor.
- Panel Touch al frente.
- Timer sonoro hasta 99 min.
- Potencia: 7200W
- Procedencia Italia.

INDUCCIÓN



Medidas

An. 58 cm
Alt. 6 cm
Prof. 51 cm

Medidas (Base)

An. 56 cm.
Prof. 49 cm.

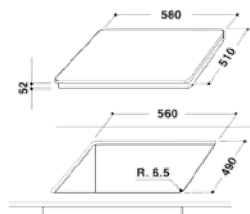



COTOKANKA31-N

- 5550 W.
- 4 hornallas (3 a gas y 1 eléctrica).
- 3 tamaños de hornalla.
- Encendido eléctrico

Medidas

An. 56 cm.
Alt. 10 cm.
Prof. 49 cm.

Medidas (base)

An. 56 cm.
Prof. 49 cm.

A Gas



Eléctrico

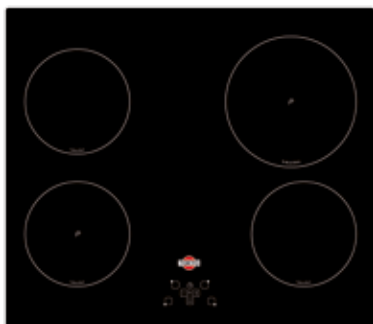

COTOKMON-N

- 4 hornallas a inducción.
- Potencia: 6750W
- Con temporizador.
- Encendido eléctrico

Medidas

An. 55 cm.
Alt. 6 cm.
Prof. 49 cm.

Medidas (base)

An. 55 cm.
Prof. 49 cm.

HORNALLAS

4

Infrarrojo



COTOMUSA-N

- Vidrio templado.
- Quemadores de aluminio.
- 2900 W.
- Encendido eléctrico

Medidas

An. 55 cm.
Alt. 5 cm.
Prof. 48 cm.

Medidas (base)

An. 55 cm.
Prof. 48 cm.

A Gas



Infrarrojo



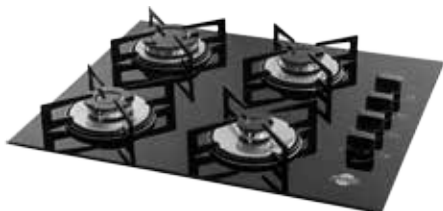

COTOCOOK4

- 4 hornallas (3 diferentes tamaños)
- Potencia Térmica: 7050W
- Con encendido eléctrico

Medidas	Medidas (Base)
Anch. 50 cm.	An. 50 cm.
Alt 12 cm.	Prof. 34 cm.
Prof. 35 cm.	



COTOCOOK5

- 5 hornallas (3 diferentes tamaños)
- Potencia Térmica: 8700W
- Con encendido eléctrico

Medidas	Medidas (Base)
Anch. 61 cm.	An. 60 cm.
Alt 12 cm.	Prof. 34 cm.
Prof. 35 cm.	



COTOK2IP2FP-N

- Cocina eléctrica combinada.
- 6800 W.
- Temporizador.
- Bloqueo de seguridad.

Infrarojo
2

Medidas	Medidas (Base)
An. 58 cm.	An. 55 cm.
Alt. 8 cm.	Prof. 49 cm.
Prof. 52 cm.	

Infrarojo
2

Domino Eléctrico



COTOKODA-N

- 2 hornallas de 30 cm
- 1850/1400 W
- Timer
- Luz indicadora de superficie caliente
- Panel touch

HORNALLAS
2

INDUCCIÓN

Medidas	Medidas (Base)
An. 25 cm.	An. 26 cm.
Alt. 6 cm.	Prof. 49 cm.
Prof. 48 cm.	



AKP738IX

CAPACIDAD
67^{lts}

- Encendido Eléctrico
- Grill. 7 Funciones
- Timer mecánico, 120 minutos
- Luz Interior
- **Smart Clean:** Limpia el interior del horno en tan solo 30 minutos.
- **Easy to Clean:** Revestimiento exterior que impide que las huellas dactilares queden marcadas

Medidas

An. 60 cm
Alt. 60 cm
Prof. 56 cm



AKZM756IX

CAPACIDAD
67^{lts}

- Grill / Turbo Grill.
- Precalentamiento Rápido.
- Inicio Diferido.
- Bloqueo de Teclas.
- Con convector.
- Luz.
- **Funciones Especiales:** Descongelar pizza/ pan, mantener caliente, fermentar masas

Medidas

An. 60 cm
Alt. 60 cm
Prof. 56 cm



AKZM656IX

CAPACIDAD
67^{lts}

- Controles touch.
- Timer.
- Puerta full cristal.
- Precalentamiento rápido.
- Memoria de 30 recetas.
- Funciones especiales.
- Sistema Ready to Cook que acelera la cocción.



Medidas

An. 60 cm
Alt. 60 cm
Prof. 56 cm



EDTHEISA-N

- Potencia: 2300W
- Temperatura hasta 240°C
- Timer: 90 minutos
- Con convector
- 5 modos de cocción
- Frente de acero INOX

CAPACIDAD

60lts

Medidas

- | An. 60 cm.
- | Alt. 60 cm.
- | Prof. 57 cm.



EDTHELI-N

- Potencia: 2300W
- Con timer digital
- Con Convector y spiedo.
- Temperatura hasta 240°C
- 5 modos de cocción
- Control a perillas
- Con luz piloto y luz interior
- Frente de acero INOX

CAPACIDAD

60lts

Medidas

- | An. 60 cm.
- | Alt. 60 cm.
- | Prof. 57 cm.



EDTHEZARAB-N

- Potencia: 2300W
- Temperatura hasta 240°C
- Timer: 90 minutos
- Con convector
- 7 modos de cocción
- Frente de vidrio

CAPACIDAD

60lts

Medidas

- | An. 60 cm.
- | Alt. 60 cm.
- | Prof. 57 cm.

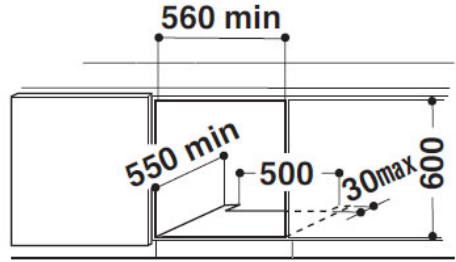
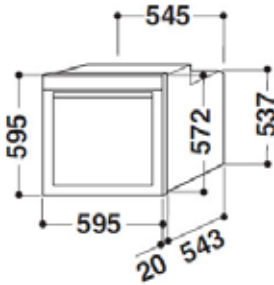

TOKYO

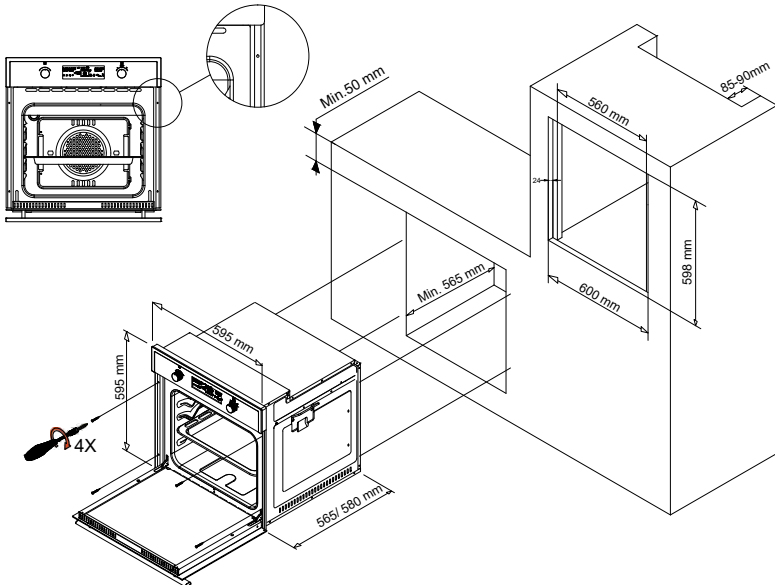



WAI65AR

VELOCIDAD
3

Medidas

An. 60 cm
Prof. 51 cm

- Acero inox. Motor potenciado.
- 2 turbinas.
- Cap. máxima de extracción de aire: 539 m³/h.
- Filtro metálico, modular y autoportante.
- 2 lámparas tubulares de 40 W.
- Potencia: 256W



WAI95AR

VELOCIDAD
3

Medidas

An. 90 cm
Prof. 51 cm

- Acero inoxidable
- Motor potenciado. 2 turbinas.
- Cap. máxima de extracción de aire: 539 m³/h.
- Filtro metálico, modular y autoportante.
- 2 lámparas tubulares de 40 W
- Potencia: 256W

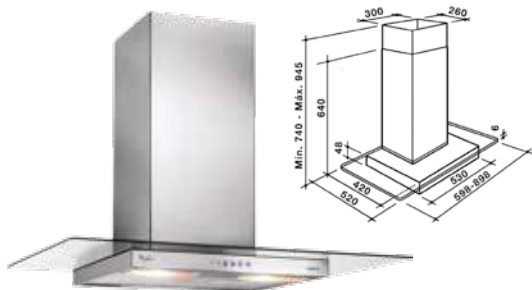

WPI61DE

WPI91DE

Medidas

An. 89,9 cm
Prof. 52 cm

Medidas

An. 59,8 cm
Prof. 52 cm

VELOCIDAD
3

- Motor potenciado.
- 2 turbinas.
- Acero inoxidable y vidrio recto.
- Cap. máx. de extracción de aire 510 m³/h.
- Filtro metálico, modular y autoportante.
- 2 lámparas tubulares de 40 W.
- Potencia: 133W



WAI96AR

VELOCIDAD
4

Medidas

An. 90 cm
Prof. 51 cm

- Potencia: 360W
- Motor con doble turbina.
- Acero inoxidable y vidrio curvo.
- Cap. máx. de extracción de aire 775 m³/h.
- Filtro metálico, modular y autoportante.
- 2 lámparas halógenas de 20 W.

Temporizador
15min



EDTCSITA6H

Medidas

An. 90 cm
Alt. 60 cm
Prof. 47 cm

VELOCIDAD

3 

LUZ



- Vidrio curvo.
- 6 hornallas.
- Filtro de aluminio.
- Filtro de carbón activo.
- 142 W.
- Incluye caño corrugado.

Cap. de succión:

- 700 m³/h del purificador.
- 900 m³/h- de Extractor.

VELOCIDAD

3 

LUZ



EDTCNEA4H

Medidas

An. 60 cm
Alt. 35 cm
Prof. 50 cm

EDTCNEA6H

Medidas

An. 90 cm
Alt. 32 cm
Prof. 50 cm

- Potencia: 232 W
- 3 velocidades
- Con filtro antigrasa y luz led
- Cap. de succión: 1000 m³/h

PURIFICADORES de cocina



EDTPCVEN80 VENUS

Medidas

An. 80 cm
Alt. 13 cm
Prof. 55 cm

- 87W. Blanco.
- Doble turbina purificadora.
- Visera móvil.
- Perillas deslizables.

VELOCIDAD
3

LUZ



VELOCIDAD
3

LUZ



EDTPCSLIM60B

Medidas

An. 60 cm
Alt. 9 cm
Prof. 48 cm

- Potencia: 105W.
- Con filtro de carbón.
- **2 modos de uso: Purificador y extractor.**





EDWPENP60BC

Medidas

An. 60 cm
Alt. 15 cm
Prof. 55 cm

- 108 W. Inoxidable.
- Doble filtro.
- Visera móvil.
- Cap. máx. de extracción 500 m³/h.

EDWPENP80BC

Medidas

An. 80 cm
Alt. 15 cm
Prof. 55 cm

VELOCIDAD



LUZ



**EDEPEAP60BW
Blanco**

Medidas

An. 60 cm
Alt. 15 cm
Prof. 55 cm

- 108 W.
- Con filtro de carbón.
- Filtro antigrasa.
- 2 modos: depurador y extractor.

**EDEPEAP80BW
Blanco**

Medidas

An. 80 cm
Alt. 15 cm
Prof. 55 cm



EDWLWB12BE BLANCO

- Selector digital de temperatura.
- Mayor comodidad, el cesto superior es regulable.
- Súper lavado en los casos de alto grado de suciedad.
- Triple sistema de filtración minimiza los sonidos y optimiza el ahorro de agua y energía mientras proporciona una limpieza óptima.
- Función media carga.
- Eco Friendly.

Medidas

An. 60 cm
Alt. 85 cm
Prof. 63 cm

14 SETS



WDW14ZS25F Inoxidable

- 6 Programas de lavado.
- Eficiencia energética A.
- Panel digital.
- **Smart sensor:** Identifica el nivel de suciedad de los cubiertos y selecciona automáticamente el mejor ciclo de lavado.
- **Acqua spray:** Prelavado que quita la suciedad y evita olores.

Medidas

An. 60 cm
Alt. 85 cm
Prof. 63 cm





14 SETS



WDW14ZB25F Blanco

- 6 Programas de lavado.
- Eficiencia energética A.
- Panel digital.
- **Smart sensor:** Identifica el nivel de suciedad de los cubiertos y selecciona automáticamente el mejor ciclo de lavado.
- **Acqua spray:** Prelavado que quita la suciedad y evita olores.

Medidas

An. 60 cm
Alt. 85 cm
Prof. 63 cm



EDTLPRB

Programas

6

- Potencia: 1850W
- Temperatura máxima del agua: 65°C
- Con retraso de inicio (hasta 9 horas)
- Categoría energética: A+

Medidas

An. 45 cm
Alt. 85 cm
Prof. 60 cm

HELADERAS No Frost

Whirlpool



Espacio Adaptable



Turbo control



Turbo hielo

WRE57AKDWC

LUZ LED



CAPACIDAD

443lts

- No Frost
- Turbo Freezer
- Bloqueo de Panel
- Eficiencia energética A
- Modos Especiales (Compras/ Fiesta / Vacaciones)
- Control de Temperatura de Refrigerador
- Control de Temperatura de Freezer
- Indicación de Puerta Abierta

NUEVA GENERACIÓN



Espacio Adaptable



Turbo control



Turbo hielo

LUZ LED



CAPACIDAD

462lts

WRM56AKDWC

- No Frost
- Turbo Freezer
- Modos Especiales (Compras/ Fiesta / Vacaciones)
- Control de Temperatura de Refrigerador Indicación de Puerta Abierta
- Bloqueo de Panel

Medidas

an. 70 cm
alt. 184 cm
prof. 73 cm



Espacio Adaptable



Turbo control



Turbo hielo

WRM56ABDWC

Medidas

an. 70 cm
alt. 184 cm
prof. 73 cm

LUZ LED



CAPACIDAD

462lts

- No Frost
- Espacio Adaptable
- Turbo Control
- Turbo FreezerTurbo Hielo
- Modos Especiales (Compras/ Fiesta / Vacaciones)
- Control de Temperatura de Refrigerador
- Indicación de Puerta Abierta
- Bloqueo de Panel



Espacio Adaptable



Turbo control



Turbo hielo

WRM57AKDWC

Medidas

an. 70 cm
alt. 194 cm
prof. 73 cm

LUZ LED



CAPACIDAD

500lts

- No Frost
- Turbo Freezer
- Flexi Space
- Bloqueo de Panel
- Modos Especiales (Compras/ Fiesta / Vacaciones)
- Control de Temperatura de Refrigerador
- Indicación de Puerta Abierta

HELADERAS

Side by Side

Whirlpool



WRS49AKDWC

Medidas

an. 90 cm
alt. 179 cm
prof. 75 cm



CAPACIDAD
504lts

- **Tecnología 3D Air Flow;** Temperatura uniforme en toda la heladera para mantener los alimentos más frescos por más tiempo.
- **Panel Touch;** Navegación simple entre funciones
- **Smart Led Light;** Luz led con mayor ahorro y durabilidad
- **Dispensador de agua y hielo;** Agua fría y dos tipos de hielo sin abrir la puerta. Este sistema ayuda a ahorrar energía.



WR151AKDWC

Medidas

an. 90 cm
alt. 179 cm
prof. 75 cm

CAPACIDAD
527lts

- **Tecnología 3D Air Flow;** Temperatura uniforme en toda la heladera para mantener los alimentos más frescos por más tiempo.
- **Panel Touch;** Navegación simple entre funciones
- **Smart Led Light;** Luz led con mayor ahorro y durabilidad



Línea French Door Select



WRO80BKDWA

Medidas

an. 83 cm
alt. 186 cm
prof. 75 cm



CAPACIDAD

54lts

- **Diseño French Door;** heladera de alta Capacidad con estilo Side by Side en la parte superior y Freezer ubicado en la parte inferior permitiendo tener mayor comodidad en el uso diario.
- **Ice Maker;** Con sólo llenar el compartimento con agua produce hielo automáticamente.
- **Luz Led;** Iluminación panorámica que mejora la visibilidad de los alimentos, ahorra energía y dura más tiempo.
- **Tecnología Sexto Sentido;** Tecnología que se adapta a tus necesidades controlando y ajustando la temperatura, permitiéndote ahorrar energía y tiempo.
- **Display Touch;** Accedé Rápido a las Funciones: Ice Maker, Turbo Freezer, Fiesta, Vacaciones y Compras.

Frío húmedo



HEWHYRA12AR

Medidas

an. 48 cm
alt. 86 cm
prof. 54 cm



CAPACIDAD

120lts

- Compartimiento extra frío.
- Crisper multiuso.
- Estante p/ bebidas.
- Porta latas: 12 unidades.
- Puerta reversible.
- Con llave.
- Inoxidable.

HELADERAS

Frío Húmedo



CAPACIDAD
252lts

CAPACIDAD
311lts

HETOK342P

Medidas

an. 54 cm
alt. 164 cm
prof. 56 cm

HETOK452P

Medidas

an. 60 cm
alt. 171 cm
prof. 60 cm

- Frío húmedo TROPICALIZADO.
- Estantes regulables de vidrio templado.
- Crisper p/ frutas y verduras.
- 1 parrilla en el congelador.
- 3 anaqueles multiuso.
- Control de temperatura.
- Gas Ecológico R600a



CAPACIDAD
213 lts



HETOKMAGNA

- Frío húmedo TROPICALIZADO.
- Estantes regulables de vidrio templado.
- Crisper p/ frutas y verduras.
- 1 parrilla en el congelador.
- 3 anaqueles multiuso.
- Control de temperatura.

Medidas

an. 54 cm
alt. 144 cm
prof. 57 cm



HETOK450IN

Medidas

an. 60 cm
alt. 172 cm
prof. 60 cm

Luz Interior



CAPACIDAD

311lts

- Frío húmedo TROPICALIZADO
- 7 niveles de temperatura.
- Con dispensador de agua
- 3 Estantes regulables de vidrio templado.
- Cajón para frutas y verduras.
- 1 parrilla en el congelador.
- 4 anaqueles en la puerta



CAPACIDAD

212lts

HETOK28IN

Medidas

an. 54 cm
alt. 141 cm
prof. 56 cm

- Frío húmedo TROPICALIZADO.
- 7 niveles de temperatura.
- 3 Estantes regulables de vidrio templado.
- Cajón para frutas y verduras.
- 1 parrilla en el congelador.
- 4 anaqueles en la puerta.
- Con luz interior.

CAPACIDAD

252lts

HETOK340IN

Medidas

an. 55 cm
alt. 163 cm
prof. 59 cm

- TROPICALIZADO.
- 1 parrilla en el congelador.
- 3 Estantes regulables de vidrio templado.
- 4 anaqueles en la puerta.
- 7 niveles de temperatura.
- Con luz interior.
- Cajón para frutas y verduras.





HETOK28FS

Medidas

an. 54 cm
alt. 142 cm
prof. 60 cm

CAPACIDAD

197lts

HETOK34FS

Medidas

an. 54 cm
alt. 169 cm
prof. 59 cm

CAPACIDAD

251lts

- Frío SECO TROPICALIZADO.
- 3 niveles de temperatura.
- 3 Estantes regulables de vidrio templado.
- Cajón para frutas y verduras.
- 1 parrilla en el congelador.
- 4 anaqueles en la puerta + 2 en la puerta del congelador.
- Con luz interior.



HETOK450FSD

Medidas

an. 60 cm
alt. 171 cm
prof. 65 cm

CAPACIDAD

341lts

- Frío SECO TROPICALIZADO.
- 3 niveles de temperatura.
- Con luz interior.
- 3 Estantes regulables de vidrio templado.
- Cajón para frutas y verduras.
- 1 parrilla en el congelador.
- 4 anaqueles en las puertas.
- Con fabricadora de hielo y dispensador de agua.



HETOK450FSID INOXIDABLE

CAPACIDAD

341 lts

Medidas

an. 60 cm
alt. 171 cm
prof. 65 cm

- 3 niveles de temperatura.
- Con luz interior.
- Cajón para frutas y verduras.
- 1 parrilla en el congelador.
- Con fabricadora de hielo y dispensador de agua.
- 3 Estantes regulables de vidrio templado.

De oficina



HETOKOFI

CAPACIDAD

66 lts

- Frío húmedo TROPICALIZADO.
- 1 puerta.
- Con estantes regulables

Medidas

an. 45 cm
alt. 63 cm
prof. 51 cm





WRA08AEDWA - Negro

WRA08BZDWA - Azul

WRA08BGDWA - Marsala

WRA08AVDWA - Roja

WRA08BBDWA - Blanco

- Sistema de frío húmedo.
- Portalatas.
- Congelador.
- Nivelador de temperatura.
- Manija y logo vintage.
- Patas estabilizadoras.
- Altura con las patas.

Medidas
an. 48 cm
alt. 81 cm
prof. 52 cm

CAPACIDAD

76 lts





TERMOCALEFONES



CAPACIDAD	CAPACIDAD	CAPACIDAD	CAPACIDAD
30 lts	50 lts	80 lts	100 lts

Medidas

Diam. 35 cm
Alt. 55 cm

Medidas

Diam. 45 cm
Alt. 50 cm

Medidas

Diam. 45 cm
Alt. 80 cm

Medidas

Diam. 45 cm
Alt. 90 cm

- Regulador de temperatura de 30 a 75°C.
- Menor tiempo de calentamiento.
- Ahorro de energía.
- Luz indicadora del calentamiento.
- Potencia: 1500 W.
- Interior enlozado.

TERMOTANQUES

Horizontal y Vertical



Un solo producto se adapta a distintos ambientes

CAPACIDAD	CAPACIDAD	CAPACIDAD
50 lts	80 lts	100 lts

Medidas

Diam. 39 cm
Alt. 73 cm

Medidas

Diam. 39 cm
Alt. 103 cm

Medidas

Diam. 45 cm
Alt. 90 cm

- Menor tiempo de calentamiento.
- Ahorro de energía.
- Regulador de temperatura.
- Válvula de seguridad.
- Incluye kit de montaje. 1500 W.
- Único en el mercado.
- Interior enlozado

TERMODUCHA



EDTTD65B

Medidas

An. 21 cm
Alt. 30 cm
Prof. 8 cm

- Tensión: 220V-240V 50/60Hz
- Potencia: 6500W
- Temperatura máxima: 55°C
- Incluye soportes para colocación.
- Con sistema de seguridad contra descargas eléctricas.
- Incluye manija con cabezal regulable y soporte.



- Estanque esmaltado de Porcelana Bi-Capa.
- Aislación de poliuretano expandido de alta densidad.
- Ánodo de Magnesio que protege al 100% el tanque interior.
- Posee 2 resistencias eléctricas de Incoloy de alta durabilidad y fácil reposición.
- Sistema de auto limpieza patentado Everkleen.
- Válvula de drenado que facilita su mantención.
- Válvula de seguridad sobre presión.
- Termostato de seguridad.

CAPACIDAD	INSTALACIÓN	RECOMENDACIONES DE USO
114 L	DE PIE	4= Lavacopas - Lavamanos - Ducha bajo consumo
151 L	DE PIE	5= Lavacopas - Lavamanos - Ducha bajo consumo
189 L	DE PIE	6= Lavacopas - Lavamanos - Ducha bajo consumo
246 L	DE PIE	8= Lavacopas - Lavamanos - Ducha bajo consumo
303 L	DE PIE	10= Lavacopas - Lavamanos - Ducha bajo consumo
454 L	DE PIE	13= Lavacopas - Lavamanos - Ducha bajo consumo

Cálculos aproximados realizados con los siguientes datos:

T° entrada: 23°C

Litros por ducha: 8L

Minutos por ducha: 7 min.

MONOFÁSICOS

CAPACIDAD		VOLTAJE	POTENCIA	AMPERAJE	T° RECUPERACIÓN DE 20° A 70°C	ALTURA	DIÁMETRO	PROFUNDIDAD	PESO
Lítros	Galones	V	W	A	H	cm	cm	cm	kg
114	30	220	2500	11,36	3,0	117	46	52	38
151	40	220	2500	11,36	4,0	133	53	59	44
189	50	220	3200	14,55	4,0	157	51	57	48

TRIFÁSICOS

CAPACIDAD		VOLTAJE	POTENCIA	AMPERAJE	T° RECUPERACIÓN DE 20° A 70°C	ALTURA	DIÁMETRO	PROFUNDIDAD	PESO
Lítros	Galones	V	W	A	H	cm	cm	cm	kg
246	65	380	6000	13,67	2,7	153	56	52	62
303	80	380	7400	16,86	2,6	161	61	67	80
454	120	380	10000	22,79	3,0	174	86	92	147

Conexión de agua 3/4"

Presión máxima de operación 10 bar.

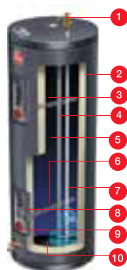

1. Válvula de alivio de presión
2. Aislamiento térmico de 1 1/2" (Poliuretano expandido de alta densidad).
3. Resistencia eléctrica superior.
4. Ánodo de Magnesio.
5. Tanque interno de doble capa de porcelanizado Rheem Glass.
6. Resistencia eléctrica inferior.
7. Tubo de entrada de Agua fría con sistema de Everkleen.
8. Termostato con Doble sistema de seguridad.
9. Válvula de drenado o despiche.
10. Base interior del estanco cóncava: Evitando el traspaso de humedad y acumulación de sedimentos.



ACONDICIONADORES de aire split de pared



**Flujo de aire bidireccional
(movimiento horizontal y
vertical de las aletas)**

SWINGSWAY



GAS ECO



CAFH17-12CHR1-T1898 CONDENSADOR

12.000 BTU/h
- F/C (Monofásico)

Medidas

An. 67 cm
Alt. 50 cm
Prof. 26 cm
Peso 25 Kg

EAFH17-12CHR1-T1899 EVAPORADOR

12.000 BTU/h
- F/C (Monofásico)

Medidas

An. 75 cm
Alt. 29 cm
Prof. 20 cm
Peso 8 Kg

CMF17-18CHR1-T1982 CONDENSADOR

18.000 BTU/h
- F/C (Monofásico)

Medidas

An. 80 cm
Alt. 55 cm
Prof. 32 cm
Peso 35 Kg

EMF17-18CHR1-1983 EVAPORADOR

18.000 BTU/h
- F/C (Monofásico)

Medidas

An. 90 cm
Alt. 31 cm
Prof. 22 cm
Peso 11 Kg

CAFH17-24CHR1-T1901 CONDENSADOR

24.000 BTU/h
- F/C (Monofásico)

Medidas

An. 80 cm
Alt. 69 cm
Prof. 32 cm
Peso 44 Kg

EAFH17-24CHR1-T1900 EVAPORADOR

24.000 BTU/h
- F/C (Monofásico)

Medidas

An. 90 cm
Alt. 32 cm
Prof. 22 cm
Peso 11,5 Kg

CAFH17-30CHR1-T1902 CONDENSADOR

30.000 BTU/h
- F/C (Monofásico)

Medidas

An. 90 cm
Alt. 70 cm
Prof. 34 cm
Peso 57 Kg

EAFH17-30CHR1-1903 EVAPORADOR

30.000 BTU/h
- F/C (Monofásico)

Medidas

An. 107 cm
Alt. 34 cm
Prof. 23 cm
Peso 16 Kg

CAFH17-36CHR1-T2033 CONDENSADOR

36.000 BTU/h
- F/C (Monofásico)

Medidas

An. 109 cm
Alt. 50 cm
Prof. 87,5 cm



EAFH17-36CHR1-2034 EVAPORADOR

36.000 BTU/h
- F/C (Monofásico)

Medidas

An. 134 cm
Alt. 38 cm
Prof. 45 cm

- Modo frío y modo calefacción.
- Enfriamiento de alto poder.
- Con control remoto inalámbrico
- Con gas ecológico (R410a)
- Filtro lavable y desmontable
- Con filtro lavable. Función auto restart.



ACONDICIONADORES de aire split de pared



AUTO RESTART



FRÍO/CALOR



GAS ECO



TIMER



SLEEP



AAATM17-36CHR1 CONDENSADOR

36.000 BTU/h
- F/C (Trifásico)

Medidas

An. 90 cm
Alt. 86 cm
Prof. 35 cm
Peso 84 Kg

AAATEM17-36CHR1 EVAPORADOR

36.000 BTU/h
- F/C (Trifásico)

Medidas

An. 129 cm
Alt. 20 cm
Prof. 55 cm
Peso 33 Kg

AAATEM17-48CHR1

48.000 BTU/h
- F/C (Trifásico)

AAATEM17-60CHR1

60.000 BTU/h
- F/C (Trifásico)

- Control remoto inalámbrico programable.
- Deshumidificación independiente.
- Compresor Scroll de alta eficiencia.
- Amplio ángulo de oscilación de deflectores.
- Fácil lavado de filtro.

Descarga Vertical

INCLUYE KIT DE
INSTALACIÓN



AUTO RESTART



FRÍO/CALOR



GAS ECO



TIMER



SLEEP



de aire split cassette

SWINGSWAY



M12-C-12CHR-T1569 M12-C-12CHR-T1570

12.000 BTU/h
- F/C (Monofásico)

M16-C-18CHR-T1752 M16-C-18CHR-T1753

18.000 BTU/h
- F/C (Monofásico)

A17-C-24CHR1-T1946 EVAPORADOR

24.000 BTU/h
- F/C (Trifásico)

Medidas

An. 84 cm
Alt. 25 cm
Prof. 84 cm

- Display LCD.
- Insuflamiento de aire en 4 direcciones.
- Control remoto inalámbrico programable.
- Doble balanceo del motor, amplio ángulo de oscilación.
- Conexión de toma de aire exterior.
- Conexión de ducto de insuflamiento adicional.
- Auto descongelamiento.
- Bomba de agua para drenaje.
- Compresor rotativo (12, 18 y 24.000 BTU/h).





Descarga Vertical

CH18-DV-48CHRI-T1086 Evaporador

48.000 BTU/h - F/C
(Trifásico)
220V/50HZ

CH18-DV-48CHRI-T1087 Condensador

48.000 BTU/h - F/C
(Trifásico)
220V/50HZ

Descarga Horizontal

CH18-PT-48CHRI-T1950 Evaporador

48.000 BTU/h - F/C
(Trifásico)
220V/50HZ

CH18-PT-48CHRI-T1951 Condensador

48.000 BTU/h - F/C
(Trifásico)
380V/3/50HZ

CH18-PT-60CHRI-T1952 Evaporador

60.000 BTU/h - F/C
(Trifásico)
220V/50HZ

CH18-PT-60CHRI-T1953 Condensador

60.000 BTU/h - F/C
(Trifásico)
380V/3/50HZ

- Insuflamiento de aire circular, flujo de aire de 360°.
- Diseño slim, ahorro de espacio de instalación.
- Conexión de ducto, insuflamiento adicional.
- Conexiones de toma de aire exterior.
- Eficiencia energética superior.
- Bajo nivel de ruido.
- Función automática de oscilación de aletas, tres modos de elección.
- Bomba de drenaje con capacidad de bombeo de hasta 1200 mm.
- Control remoto programable, auto descongelamiento
- Tres velocidades del ventilador en todas las direcciones, nuevo diseño de ventilador aerodinámico.
- Diseño de cuerpo ultradelgado, el grosor de la unidad interior (18.000 Btu/h - 24.000 Btu/h) es de solo 230 mm, 36.000Btu/h a 60.000 Btu/h es de 285 mm.



ACONDICIONADORES de aire split tipo cassette SLIM



CASSETTE SLIM Descarga Vertical



FRÍO/CALOR



GAS ECO



SLEEP



AUTO RESTART



TIMER



M16-CS-48CHR1-T1756
M17-CS-48CHR1-T1757

48.000 BTU/h - F/C
(Trifásico)

- Bomba de agua para drenaje.
- Insuflamiento de aire en 4 direcciones.
- Control remoto inalámbrico programable.
- Conexión de toma de aire exterior.
- Conexión de ducto de insuflamiento adicional.
- Auto descongelamiento. Display LCD.
- Doble balanceo del motor, amplio ángulo de oscilación
- Compresor rotativo (12, 18 y 24.000 BTU/h.).
- Compresor Scroll (36, 48 y 60.000 BTU/h.).



Número 1 en

Acondicionadores de Aire Inverter

35% Ahorro
de energía



Cassette

Splits Cassettes y
Splits Piso Techo
desde 18.000 btu/h
a 60.000 btu/h



Piso-Techo

Nuestra propuesta de Valor y Ventaja competitiva está en la atención personalizada.
Diseño y ejecución de proyectos en todo el territorio nacional.

- **Ahorro de Energía:** Consumo de energía 35% menos al convencional.
- **Vida útil del equipo:** Dos veces más que un equipo convencional.
- **Mayor Confort:** Mantiene la temperatura constante $\pm 0.5\%$.
- **Silencioso:** Bajo nivel de ruido.

VENTAJAS PARA EL USUARIO

- 0.5 w de consumo de energía cuando la unidad está en espera para 18-36K.
- De 18K a 60K, son el estándar europeo de ERP (Europeant, que puede alcanzar la etiqueta energética europea de clase A y A +).
- Tubería más larga y diferencia de altura, para 48-60k, el tubo de conexión es de hasta 65 m y la diferencia de altura puede alcanzar los 30 m, capaz de resistir condiciones extremas de instalación.
- Función de ventilación anti-frío en modo de calefacción, cuando la temperatura alcanza el ajuste de temperatura, el ventilador interior comienza a funcionar.
- Overclocking cuando el compresor arranca, y acorta el tiempo, resulta en un enfriamiento y calentamiento rápidos.

CONTROL REMOTO STANDAR

- Pantalla LCD.
- Selección del modo de operación: Automático, Frío, Deshumidificación, Calor, Ventilador.
- Temporizador de encendido / apagado de hasta 24 horas.
- Control de persiana de evaporador
- Rango de control de temperatura 16°C-32°C.
- Selección de velocidad ventiladores, 3 Vel.
- Estándar para casete de 4 vías y piso y techo 18K ~ 36K.



AUTO RESTART



FRÍO/CALOR



GAS ECO



FH18-12CHRDII

12.000 BTU/h -
F/C (Monofásico)

FH18-18CHRDII

18.000 BTU/h -
F/C (Monofásico)

FH18-24CHRDII

24.000 BTU/h -
F/C (Monofásico)

- Enfriamiento de alto poder.
- Filtro lavable y desmontable.
- Con compresores INVERTER

Gran ahorro de energía en comparación con los splits convencionales de 25% a 50%

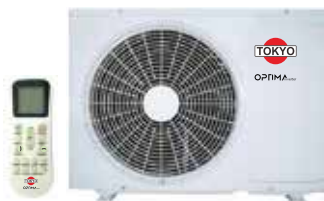



AATOCAPH17-12CHRDII
CONDENSADOR

12.000 BTU/h
- F/C (Monofásico)

Medidas

An. 73 cm
Alt. 55 cm
Prof. 28 cm
Peso 28 Kg

AATOEAFH17-12CHRDII
EVAPORADOR

12.000 BTU/h
- F/C (Monofásico)

Medidas

An. 69 cm
Alt. 28,5 cm
Prof. 19 cm
Peso 7 Kg

AATOCAPH17-18CHRDII
CONDENSADOR

18.000 BTU/h
- F/C (Monofásico)

Medidas

An. 73 cm
Alt. 55 cm
Prof. 28 cm
Peso 28 Kg

AATOEAFH17-18CHRDII
EVAPORADOR

18.000 BTU/h
- F/C (Monofásico)

Medidas

An. 90 cm
Alt. 31 cm
Prof. 23 cm
Peso 10,5 Kg

AATOCAPH17-24CHRDII
CONDENSADOR

24.000 BTU/h
- F/C (Monofásico)

Medidas

An. 80 cm
Alt. 54 cm
Prof. 33 cm
Peso 41 Kg

AATOEAFH17-24CHRDII
EVAPORADOR

24.000 BTU/h
- F/C (Monofásico)

Medidas

An. 90 cm
Alt. 31 cm
Prof. 23 cm
Peso 11,5 Kg

- Enfriamiento de alto poder.
- Con control remoto inalámbrico.
- Filtro lavable y desmontable.
- Con compresores INVERTER



AUTO RESTART



FRÍO/CALOR



GAS ECO



Gran ahorro de energía en comparación con los splits convencionales de 25% a 50%



ACONDICIONADORES de aire piso/techo

OPTIMA_{inverter}

AUTO RESTART



FRÍO/CALOR



GAS ECO



CONTROL



SLEEP



CH18-PTI-36CHR1

36.000 BTU/h -
F/C (Trifásico)

CH18-PTI-48CHR1

48.000 BTU/h -
F/C (Trifásico)

CH18-PTI-60CHR1

60.000 BTU/h -
F/C (Trifásico)

- Timer.
- Deshumidificación independiente.
- Compresor Scroll de alta eficiencia.
- Amplio ángulo de oscilación de deflectores.
- Fácil lavado de filtro.
- Instalación flexible, techo suspendido y suelo.
- Función de oscilación automática, dos motores de persiana incorporados, ajuste de flujo de aire vertical y horizontal.



de aire tipo Cassette

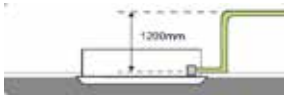

- Rango de capacidad de 18k a 60k Btu/h
- Altura de tan solo 230 mm
- Bomba de agua incorporada.
- Bombeo de agua con cabezal hasta 1200 mm
- Pantalla LED standard
- Para 18K-36K, el motor de CC es estándar
- Cuatro interfaces para conectar con el ducto a otro ambiente.
- Toma de aire exterior, fresco, más saludable y confortable

Línea Aire Acondicionado LG SMART INVERTER



Ahorro de Energía



Comfort



Confiabilidad



40% Más Eficiente



30% Rápido Enfriamiento



Amplic Rango de
Funcionamiento

En LG encontrarás soluciones avanzadas y mejor adaptadas para su negocio o residencia.



ACONDICIONADORES LG SMART INVERTER



- Equipos con compresores LG Smart inverter.
- Control de mando inalámbrico.
- Bajo nivel de ruido.
- Recubrimiento Gold Fin anticorrosiva en el condensador.
- Tamaño delgado y compacto, función de paletas y rejillas independientes.
- Mantenimiento sin andamios o escaleras gracias a carcasa colgante.
- Ahorro energético del 45% y eficiencia energética clase A.
- Amplio rango de temperatura (46°C a -5°C).
- Hasta 10% más de capacidad en BTU/h y enfriamiento 30% más rápido que equipos convencionales.



DE TECHO SUSPENDIDO



- Equipos con compresores LG Smart inverter.
- Ahorro energético del 45% y eficiencia energética clase A.
- Diseño ganador IF, flujo de aire largo 15 metros
- Enfriamiento 30% más rápido que equipos convencionales.
- Hasta 10% más de capacidad en BTU/h
- Amplio rango de temperatura (46°C a -5°C).
- Protección de alta y baja tensión.
- Bajo nivel de ruido.
- Control de mando inalámbrico.
- Recubrimiento Gold Fin anticorrosiva en el condensador.





- **Fácil Mantenimiento:** El visor de 7 segmentos de servicio amigable con el usuario facilita a que el técnico realice las pruebas y el diagnóstico de manera fácil.
- **Control inteligente:** Los sistemas VRF de Hitachi incluyen controles cableados e inalámbricos, una estación central para realizar el control por medio de sistemas de gestión de edificios.
- **Confort:** El nuevo diseño de la cubierta del compresor y el nuevo soplador de aire reducen de manera significativa el ruido, mejora el silencio y la estabilidad del sistema.

- **Alta Eficiencia:** Las 13 nuevas piezas adoptada han mejorado el compresor en +4.6%. La tecnología intelectual del accionador del compresor mejora la exactitud de frecuencia del compresor a $\pm 0.1\text{Hz}$ y reduce el consumo de energía del sistema. EER máximo hasta 5.21.
- **Flexibilidad del Diseño:** Adecuada para edificios altos y varias aplicaciones. Los diseñadores ahorran dinero y tiempo. Mejora en las restricciones para la construcción de tuberías.

ACONDICIONADORES

SISTEMA VRF DESCARGA VERTICAL



HITACHI
VRF System

RPC-1.5 FSN3 26kg

RPC-2.0 FSN3 27kg

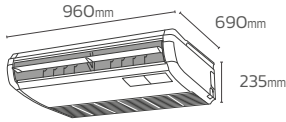

RPK-0.8-1.5FSNQ5 10kg

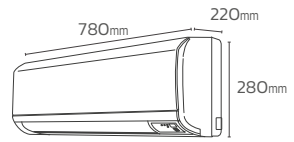

RPC-2.5-3.0 FSN3 35kg

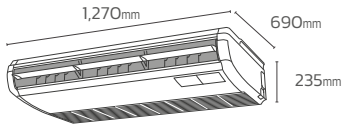

RPK-1.8-2.3FSNQ5 12.5kg

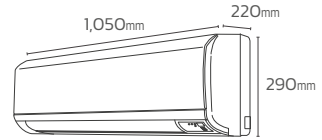

RPC-4.0-6.0 FSN3 41kg

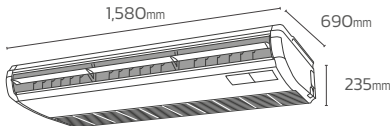

RPK-2.5-4.0FSN4M 15kg

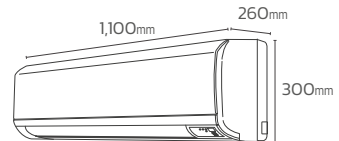

RCI-1.0 FSKDNQ 20kg

RCI-2.5 FSKDNQ 22kg

RCI-3.0-6.0 FSKDNQ 26kg

Decoration panel 65kg

RCI-1.5-2.0 FSKDNQ 21kg

Decoration panel 65kg

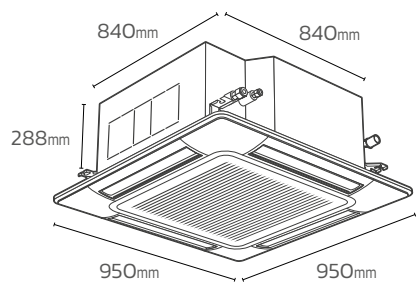
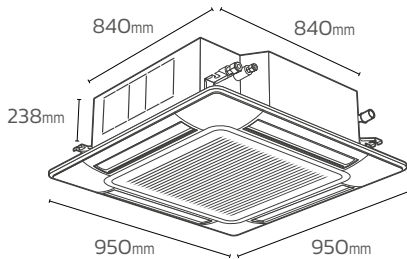



3-3.5HP Class



4-6.5HP Class



7-12HP Class

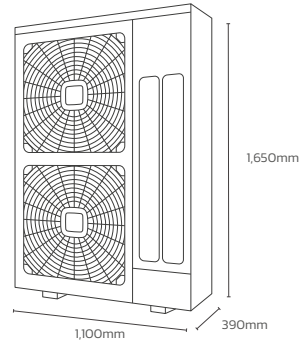
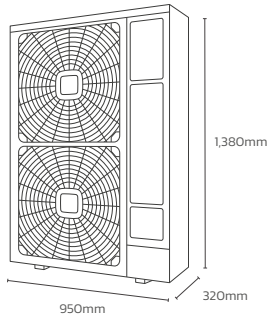
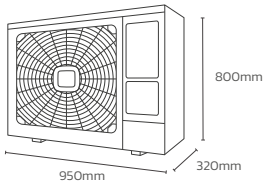

ACONDICIONADORES

de aire split para ductos
tipo Vertical Air Handler Unit



M17-36DV13SCHR-T1313
M17-36DV13SCHR-T1314

36.000 BTU/h
F/C (Trifásico)

M17-48DV13SCHR-T1975
M17-48DV13SCHR-T1976

48.000 BTU/h
F/C (Trifásico)

M17-60DV13SCHR-T1978
M17-60DV13SCHR-T1977

60.000 BTU/h
F/C (Trifásico)

FRÍO/CALOR



GAS ECO



- 13 SEER – ALTA EFICIENCIA
- Alta presión. Mando de 24V.
- Evaporador multiposición.
- 2.000 CFM de caudal de aire.
- Trifásico 3/380V/50Hz.
- Condensador con serpentina protegida por cobertor metálico.

de aire compacto/roof top



FRÍO/CALOR



GAS ECO



EPOXI



TRCT-60CWN1

60.000 BTU/h
F/C - (Trifásico)

TRCT-240CWN1-R

240.000 BTU/h
F/C - (Trifásico)

TRCT-120CWN1-R

120.000 BTU/h
F/C - (Trifásico)

TRCT-180CWN1-R

180.000 BTU/h
F/C - (Trifásico)

TRCT-360CWN1-R

360.000 BTU/h
F/C - (Trifásico)

- Ideales para almacenes, supermercados, escuelas y grandes superficies en general.
- Los equipos están preparados para trabajo pesado, considerando que el chasis cuenta con pintura tipo EPOXI (altamente resistente a la intemperie) y compresores herméticos tipo scroll de alta eficiencia.



ACONDICIONADORES de aire compacto/roof top



FRIO/CALOR



GAS ECO



EPOXI



M16-TRCT120CWN1-T2040

120.000 BTU/h
F/C (Trifásico)

Medidas

An. 133 cm
Alt. 123 cm
Prof. 147 cm

M16-TRCT180CWN1-T2041

180.000 BTU/h
F/C (Trifásico)

Medidas

An. 133 cm
Alt. 123 cm
Prof. 196 cm

M16-TRCT240CWN1-T2042

240.000 BTU/h
F/C (Trifásico)

Medidas

An. 167 cm
Alt. 125 cm
Prof. 219 cm

M16-TRCT360CWN1-1765

180.000 BTU/h
F/C (Trifásico)

Medidas

An. 222 cm
Alt. 125 cm
Prof. 232 cm

- Ideales para almacenes, supermercados, escuelas y grandes superficies en general.
- Los equipos están preparados para trabajo pesado, considerando que el chasis cuenta con pintura tipo EPOXI (altamente resistente a la intemperie) y compresores herméticos tipo scroll de alta eficiencia.

de aire portatil



FRIO/CALOR



GAS ECO



TIMER



AATOKPORT17-12CHR1

12.000 BTU/h
F/C (Monofásico)

Medidas

An. 45 cm
Alt. 80 cm
Prof. 40 cm
Diámetro de la manguera: 15 cm

- Adaptador para aberturas.
- Salida Drenaje.
- Con control remoto
- Con ruedas pivotantes.
- Filtro de Aire Superior.
- Con manguera de 2 metros para salida de aire.
- Rejilla de ventilacion horizontal (Giro Automatico)



ACONDICIONADORES de ventana



AATOKCH17-09BT1

9.000 BTU/h - F/C

Medidas

An. 45 cm
Alt. 35 cm
Prof. 53 cm

- Fácil lavado de filtro
- Motor rotativo
- Termostato
- Sistema direccional automático de aire

AATOKCH17-12BT1

12.000 BTU/h - F/C

Medidas

An. 60 cm
Alt. 38 cm
Prof. 56 cm

AATOKCH17-18BT1

18.000 BTU/h - F/C

Medidas

An. 66 cm
Alt. 43 cm
Prof. 79 cm

AATOKCH17-24BT1

24.000 BTU/h - F/C

Medidas

An. 66 cm
Alt. 43 cm
Prof. 79 cm

FRÍO/CALOR



GAS ECO



SPLIT PARA DUCTOS HIGH Static Pressure Duct Horizontal



FRÍO/CALOR



AUTO RESTART



TIMER



M16-36DCHR1-T1840 M16-36DCHR1-T1841

36.000 BTU/h
- F/C (Trifásico)

M16-48DCHR1-T1842 M16-48DCHR1-T1843

48.000 BTU/h
- F/C (Trifásico)

M16-60DCHR1

60.000 BTU/h
- F/C (Trifásico)

- Compresor Scroll de Alta Eficiencia.
- Control remoto digital.
- Deshumidificación independiente.
- Alta capacidad p/ vencer contrapresiones.
- Termostato programable.
- Ventilador con gran caudal de aire para ductos de hasta 15 m. de longitud.





GIMSPTB870P-N

Medidas

- An. 111 cm
- Alt. 60 cm
- Prof. 130 cm
- Disco de Inercia 9kgs.
- Asiento ajustable vertical y horizontalmente.

CAP. PESO



Horizontal



GIMSPTRB300-N

- Disco de Inercia 9kgs.
- 2 tonos de iluminación
- Función de ajuste automático de intensidad.
- Asiento con regulación de la distancia y altura en 9 posiciones se adecua a cualquier tamaño de persona.

CAP. PESO



ELÍPTICO Magnético

GIMSPT7000P-N

- Disco de Inercia 10kgs.
- Acero inoxidable
- 3 posiciones de pedal.
- 4 posiciones de brazos.

Medidas

- An. 115 cm
- Alt. 52 cm
- Prof. 156 cm

CAP. PESO





LAVARROPAS

Comercial

MAYTAG



CAPACIDAD

9 KG



MAT20MNAGW

- Proporciona un desempeño de lavado óptimo con opción de agua profunda* y ciclo de enjuague y acción de limpieza vigorosa
- Controles sencillos y fáciles de usar
- Sistema de acción poderosa
- Acceso superior para realizar el servicio usted mismo más fácilmente.
- Los niveles de llenado de agua por sensor reducen el consumo de agua
- Gabinete exterior metálico con esmalte porcelanizado
- Seguro de apertura de puerta durante su operación
- Entrada para agua caliente
- Voltaje: 220V/50Hz.

Medidas

An. 69 cm
Alt. 108 cm
Prof. 66 cm
Peso. 66 Kg

*Agua profunda: Usa un nivel de agua más alto que los otros ciclos. Puede usarse solamente con el ciclo Heavy Duty (Intenso)

INNOVACIÓN Y TECNOLOGÍA
PARA LA MEJOR EXPERIENCIA DEL LAVADO



SupremeCare

CAPACIDAD
10,1 KG



WLFIOAB

- 13 Programas de lavado
- 1400RPM. Inverter
- Tecnología Sexto Sentido
- Temperatura 15°C a 95°C
- Tambor acero inoxidable
- Panel Táctil con pantalla digital

Medidas

an. 60 cm.
alt. 85 cm.
prof. 64 cm.



- **Tecnología Fresh Care:** Ciclo de rotación suave al finalizar el ciclo, que garantiza la ropa fresca por más tiempo.



- **Tecnología Precision Dose:** Le ayudará a añadir la cantidad adecuada de detergente para la carga de ropa permitiendo ahorrar hasta 12 litros de detergente al año.



- **Tecnología Soft Move:** El movimiento del tambor se adapta a cada programa y opción, para obtener siempre los mejores resultados de lavado sea cual sea el tejido o el color



- **Tecnología Zen:** Gracias al nuevo motor ZEN y al rediseño de algunos de los componentes de la lavadora, obtenemos un rendimiento con el mínimo silencio, las mínimas vibraciones y máxima fiabilidad.

LAVARROPAS

Carga Frontal

Whirlpool



AWOC6212

- 15 Programas de lavado
- 1200RPM
- Panel electrónico multifunción
- Temperaturas 15°C a 95°C
- Tambor Acero Inoxidable

CAPACIDAD

6 KG

Medidas

an. 60 cm.
alt. 85 cm.
prof. 52 cm.



AWOC7283

- 15 Programas de lavado
- 1200RPM
- Panel electrónico multifunción
- Temperaturas 15°C a 95°C
- Tambor Acero Inoxidable

CAPACIDAD

7 KG

Medidas

an. 60 cm.
alt. 85 cm.
prof. 57 cm.



AWOC8283

- 15 Programas de lavado.
- 1200RPM.
- Panel electrónico multifunción.
- Temperaturas 15°C a 95°C.
- Tambor Acero Inoxidable.

CAPACIDAD

8 KG

Medidas

an. 60 cm.
alt. 85 cm.
prof. 57 cm.

Cecilia

Súper Automática de carga frontal



EDTCECILIA6K-N

CAPACIDAD

6 KG

- Potencia: 1950 W
- 10 Programas
- Prelavado y Enjuague Extra
- Con bloqueo para niños
- Velocidad máx.: 1000 rpm
- Temperatura del agua: 90°C

Medidas

an. 60 cm.
alt. 85 cm.
prof. 54 cm.

CAPACIDAD

8 KG



EDTLSKCECILIA8K-N

- Potencia: 2200 W
- 8 programas
- Temperatura del agua: 90 °C
- Velocidad: 1200 RPM
- Con prelavado y retraso (hasta 18 horas)

Medidas

an. 60 cm.
alt. 85 cm.
prof. 58 cm.



CAPACIDAD

18 KG

EWS-40M2

Medidas

An. 79 cm
 Alt. 131 cm
 Prof. 89 cm
 Peso 268 Kg

CAPACIDAD

25 KG

EWS-60M2

Medidas

An. 89 cm
 Alt. 131 cm
 Prof. 103 cm
 Peso 360 Kg

- Gabinete 100% acero inoxidable que aumenta la vida útil de la máquina
- Motor alimentado por inversor inteligente (inverter)* que asegura las óptimas condiciones de trabajo y rendimiento del equipo brindando un importante ahorro en el consumo de energía
- 7 puertos para inyección externa de productos químicos de lavado
- Configuración de distintos niveles de agua de acuerdo a la carga y tipo de ropa
- Centrifugado normal de 507/483 r.p.m.
- Factor "G" 100
- Promedio de bajo consumo de agua (36.80 / 42.60 Lts. por ciclo de carga)
- Voltaje: 220V/50Hz.



CAPACIDAD

45 KG

MFS100PFVS

- Motor alimentado por inversor inteligente (inverter)* que asegura las óptimas condiciones de trabajo y rendimiento del equipo brindando un importante ahorro en el consumo de energía.
- Diseño robusto de armazón en forma de A con suspensión flotante.
- Gabinete construido en Acero inoxidable
- Manija ergonómica duradera que proporciona un cierre seguro
- Control por microprocesador táctil programable de ciclos de lavados especiales y 15 ciclos preprogramados de fábrica
- Centrifugado de Alta Velocidad
- Velocidad de centrifugado de 830 r.p.m.
- Factor "G" 350
- Voltaje: 220V/50Hz.

Medidas

An. 120 cm
 Alt. 110 cm
 Prof. 132 cm
 Peso 170 Kg

*Inversor inteligente: mide el desempeño, monitorea los límites del motor y equilibra eficazmente la carga

MDE50MN

Medidas

An. 87 cm
Alt. 183 cm
Prof. 127 cm
Peso 295 Kg

CAPACIDAD
22 KG

MDE75MN

Medidas

An. 87 cm
Alt. 191 cm
Prof. 122 cm
Peso 972 Kg

CAPACIDAD
34 KG

MDE50PN

Medidas

An. 87 cm
Alt. 183 cm
Prof. 127 cm
Peso 295 Kg

CAPACIDAD
22 KG



- Los controles de la computadora le permiten programar los ciclos de secado, con los tiempos de secado deseados, temperaturas y enfriamiento.
- Robusto gabinete metálico con recubrimiento de pintura anticorrosiva en polvo.
- Función secado automático que evita el sobreseco de ropa.
- Función anti-ruido programable.
- La pantalla muestra el tiempo restante en ciclo de secado.
- Apertura de puerta extra grande.
- Compartimiento extraíble de pelusa.
- Diseño de fácil acceso para autoservicio cómodo.
- Voltaje: 380-3F/50Hz.

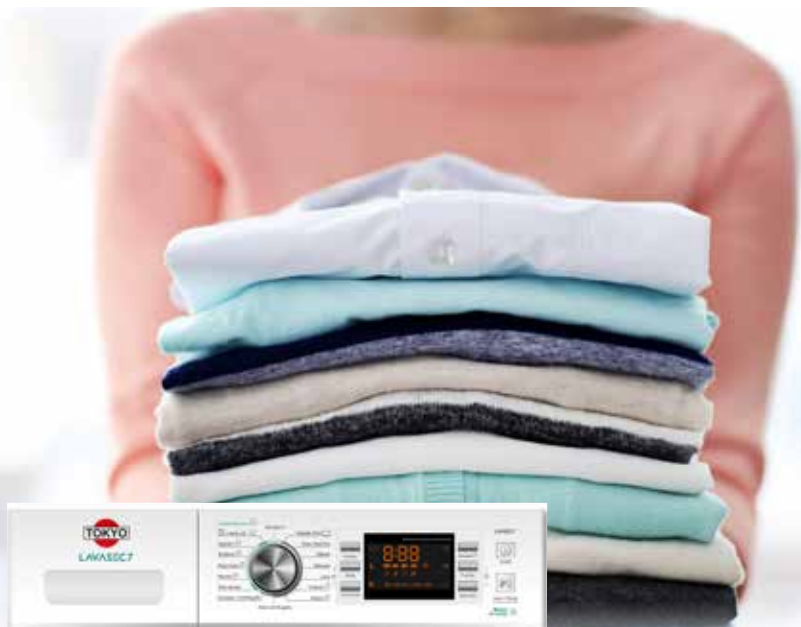

LAVADO

CAPACIDAD

7 KG

SECADO

CAPACIDAD

3,5 KG

EDTLAVASECT7-N

- 1900W.
- Con funciones de retraso.
- Control de temperatura.
- Con motor inverter.
- Temp. del agua hasta 90°C
- Velocidad: 1400 RPM

Medidas

| an. 60 cm.
| alt. 85 cm.
| prof. 55 cm.



LAVADO
CAPACIDAD
9 KG

SECADO
CAPACIDAD
10 KG

MLE20PNBGW

- Lavasecarropas compacta
- Sistema de carga frontal en cilindro sin agitador lo que permite lavar gran volumen de ropa y cobertores.
- Motor alimentado por inversor inteligente (inverter)* autoprotegido que asegura las óptimas condiciones de trabajo y rendimiento del equipo brindando un importante ahorro en el consumo de energía
- Clasificación de equipo ENERGY STAR por lo que usa hasta un 70% menos de agua y consume un 30% menos de energía.
- Gabinete exterior metálico con esmalte porcelanizado que conserva su aspecto nuevo por años.
- Ciclos para ropa gruesa y delicadas y operación al toque de un botón
- Alta Velocidad de Centrifugado de 1000 r.p.m. Factor "G" 306
- Puerta reversible que abre a 180° para facilitar la carga y descarga del secarropas.
- Operación muy silenciosa (Bajo nivel de ruido).
- Voltaje: 220/240V.

**Inversor inteligente: mide el desempeño, monitorea los límites del motor y equilibra eficazmente la carga*

CAPACIDAD

9 KG



MDE20MNAGW

- Sistema turbovent*
- Altos niveles de flujo de aire para mayor cantidad de ropa en 4 direcciones para mayor rapidez en el secado de ropa.
- Gran filtro metálico.
- Puerta de apertura y cesto extra grande para secado de prendas voluminosas.
- Gabinete exterior metálico con esmalte porcelanizado.
- Operación eficiente y silenciosa.
- Puerta con doble cerradura.
- Capacidad extragrande.
- Voltaje: 220V/50Hz.

Medidas

An. 69 cm
Alt. 110 cm
Prof. 74 cm
Peso. 64 Kg

**Sistema Turbovent: diseñado con un ventilador centrífugo adicional para un desempeño excepcional en aplicaciones de larga ventilación*

Industrial

CAPACIDAD

54 KG



MDE120PN

- Especial para uso en lavandería industrial que contempla el secado de grandes cargas
- Gran flujo de aire radial de hasta 1.01 m³ por minuto
- Ciclo de enfriado después del secado para lograr una ropa menos arrugada
- Control por Microprocesador táctil programable de tiempos y temperatura de secado y ciclo final de enfriamiento de ropa
- Robusto gabinete metálico con pintura anticorrosiva en polvo
- Puerta de gran diámetro para una carga y descarga rápida
- Filtro de pelusa extra grande y fácil de limpiar
- Puerta de acero de una sola pieza con vidrio, sin sello de goma
- Voltaje: 220V-3F/50Hz

Medidas

An. 176 cm
Alt. 257 cm
Prof. 125 cm
Peso 681 Kg



LÍNEA X^{pert}Dry

CAPACIDAD
7 KG

WSRO7SB

- **Media carga:** Conseguís el mismo rendimiento de secado a carga llena pero con la mitad de la carga.
- **Inicio diferido:** Programa tu secadora para tener la ropa lista al momento que lo necesites. Inicio diferido hasta 12 horas.
- **Función antiarrugas:** Finalizado el ciclo, el tambor gira para un lado y para el otro evitando la formación de arrugas
- **Ciclo de secado rápido:** Tus prendas listas en 15 min.
- 15 ciclos de secado. Luz Interna. Pantalla LED
- Exclusivo Rack para secar calzados

Medidas

an. 60 cm.
alt. 85 cm.
prof. 56 cm.



LÍNEA SupremeCare

CAPACIDAD
10,1 KG

WSFIOAB

- **Tecnología 6to sentido** que determina el nivel de humedad en las prendas y adapta automáticamente el nivel de secado evitando que las prendas se arruguen
- **Tecnología Steam Care**, secado con menos arrugas, tu ropa fresca y limpia para llevar.
- **Opciones:** Vapor, Tiempo de secado, Nivel de secado, Ropa fresca, Rápido, Suave.
- Bloqueo de teclas. 18 Ciclos de secado.
- Filtro para pelusas. Potencia: 2400W
- **Inicio Diferido**, hasta 23 horas
- Panel Tactil con pantalla digital, visible y fácil manejo.

Medidas

an. 60 cm.
alt. 85 cm.
prof. 66 cm.



División Corporativa 

Importa y distribuye **NGO Saeca**
RUC 80014137-7
Rca Dominicana y Via Ferrea
Tel 288 0000
Asunción Paraguay

Para duración de la garantía llame al *646*2*28
desde su celular sin costo o consulte su manual